

KWC

ARMATUREN 
ROBINETTERIE
RUBINETTERIA
GRIFERIA
FAUCETS

802 131

09/04

Installation and service instructions
Instructions de montage et d'entretien
Instrucciones de montaje y servicio

Kitchen faucet with pull-out hand shower
Mitigeur de cuisine avec douchette escamotable
Mezclador de cocina con ducha extensible

KWC ORCINO KWC VITA -UNO KWC NOVA
KWC DOMO KWC VITA-DUO KWC TOPLINE
KWC LUNA

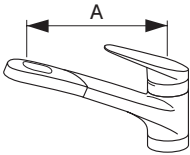

KWC ORCINO
K.10.71.32 A=180mm / 7"
K.10.71.33 A=225mm / 9"

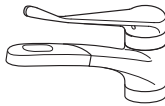

KWC ORCINO (leva lunga)
K.10.71.32 A=180mm / 7"
K.10.71.33 A=225mm / 9"

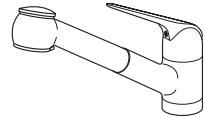

KWC DOMO
K.10.61.32 A=180mm / 7"
K.10.61.33 A=225mm / 9"

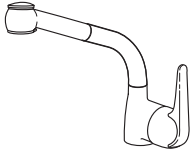

KWC DOMO
K.10.61.02 A=180mm / 7"
K.10.61.03 A=225mm / 9"

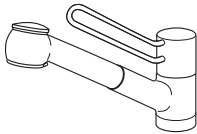

KWC VITA-DUO
K.10.T1.32 A=180mm / 7"
K.10.T1.33 A=225mm / 9"

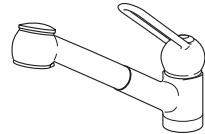

KWC VITA-UNO
K.10.U1.32 A=180mm / 7"
K.10.U1.33 A=225mm / 9"

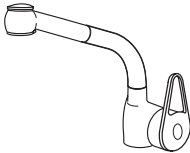

KWC TOPLINE
K.10.B1.03 A=225mm / 9"

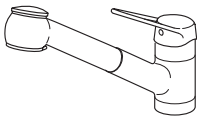

KWC NOVA
K.10.N1.32 A=180mm / 7"
K.10.N1.33 A=225mm / 9"
K.10.N1.34 A=280mm / 11"

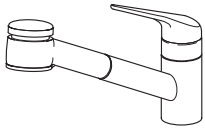

KWC LUNA
K.10.A1.33 A=225mm / 9"

Schweiz, Suisse:
KWC AG
Hauptstrasse 57
CH-5726 Unterkulm

USA:
KWC Faucets Inc.
1770 Corporate Drive #580
Norcross, Georgia 30093



Recyclingpapier auf 100% Altpapierbasis.
Papier de recyclage sur 100% bases de vieux papier.
Riciclaggio della carta sulla base della carta straccia di 100%.
Reciclaje del documento sobre base del papel usado del 100%.
Recycling paper on 100% waste paper basis.

Tel. : 062 768 67 77
Fax : 062 768 61 69

Phone: 678 334 2121
Fax: 678 334 2128

Operating data

Caractéristiques de fonctionnement

Datos de servicio

Operating data

Ideal operating pressure : 3 bar (45 PSI)
 Max. operating pressure : 5 bar (70 PSI)
 Equal pressures are recommended.
 Ideal water temperature : 60 °C (140°F)
 Max. water temperature : 80 °C (180°F)

Caractéristiques de fonctionnement

Pression de service idéale : 3 bar
 Pression de service max. : 5 bar
 Egalité de pression recommandée.
 Température idéale de l'eau : 60°C
 Température max. de l'eau : 80°C

Attention:
 ⚠ Before installation flush pipes thoroughly!

Attention:
 ⚠ Rincer à fond la tuyauterie avant le montage!

For further information refer to our detailed sales literature.

Pour informations supplémentaires voir nos documentations de vente détaillées.

Datos de servicio

Presión ideal de servicio : 3 bar
 Presión máxima de servicio : 5 bar
 Se recomienda la igualdad de las presiones.
 Temperatura ideal del agua : 60 °C
 Temperatura máxima del agua : 80 °C

Atención:
 ⚠ Enjuagar escrupulosamente las tuberías antes del montaje!

Información más detallada en nuestra documentación de ventas.

⚠ MUST BE INSTALLED ACCORDING TO PLUMBING CODE !

Installation

Montage

Montaje

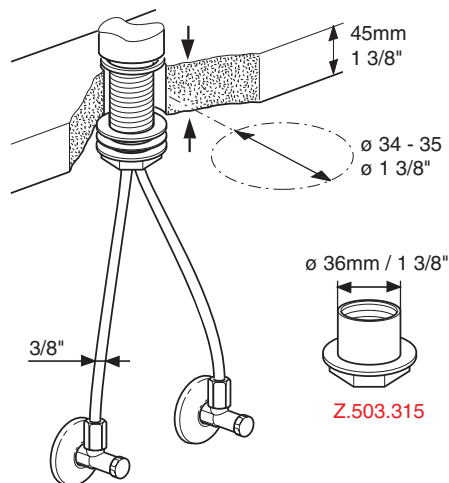

Installation of limit stop weight

Montage du contre-poids

Montaje del contrapeso

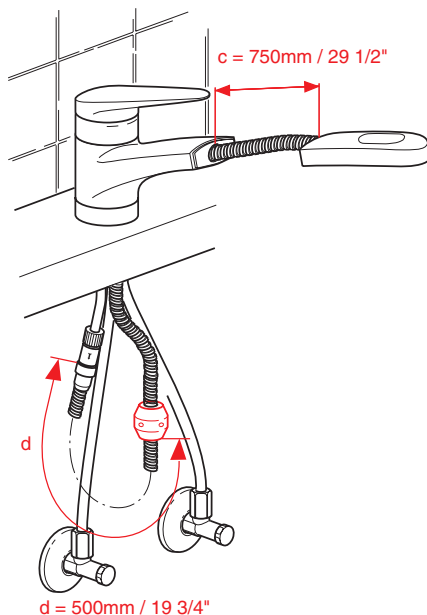

Installation of second backflow preventer

Montage du deuxième clapet antirefouleur

Montaje de la segunda válvula antirretorno

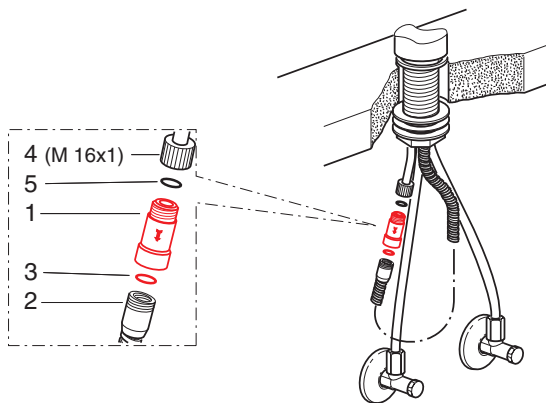

- E - Insert shower hose through swivel spout.
 - Mount the backflow preventer device (1) to the shower hose (2). Seal (3) is premounted in (1).
 - Connect the backflow preventer to the mixer outlet pipe (4). Don't forget seal (5).

- F - Introduire le flexible de douche à travers le bec pivotant.
 - Monter le clapet antirefouleur (1) au flexible de douche (2). Le joint (3) est préposé dans (1).
 - Relier le clapet antirefouleur au tube de sortie du mitigeur (4). Ne pas oublier le joint (5).

- Sp - Introducir el tubo flexible de la ducha a través de la boquilla orientable.
 - Montar la válvula antirretorno (1) en el tubo flexible de la ducha (2). La junta (3) está premontada en (1).
 - Empalmar la válvula antirretorno en el tubo de salida del mezclador (4). No olvidar la junta (5).

Initial operation

Mise en Service

Puesta en servicio

- E - Open corner regulating valves.
 - Flush with cold and hot water. (First remove Neoperl aerator).
- F - Ouvrir les robinets coudé.
 - Rincer le mitigeur. (démonter d'abord le Neoperl).
- Sp - Abrir las válvulas en ángulo de regulación.
 - Lavar el mezclador. (desmontar primero el Neoperl).

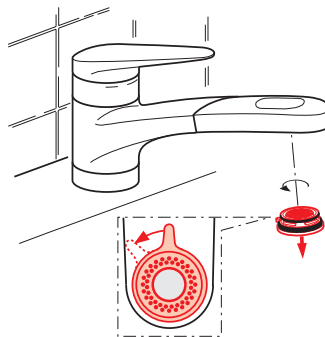

Limitation of flow rate

Limitation du débit

Limitación del caudal

KWC ORCINO

KWC DOMO

KWC TOPLINE

KWC LUNA

KWC VITA-DUO

KWC VITA-UNO

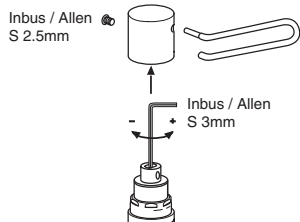

Remove handle and cap
 Enlever le levier et la calotte
 Extraer la palanca y el capuchón

screwdriver for recessed allen-head screws (Philip's)

tournevis cruciforme (Philip's)

destornillador Philip's

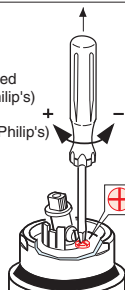

Temperature Limitation

Limitation de la température max.

Limitación de la temperatura máxima

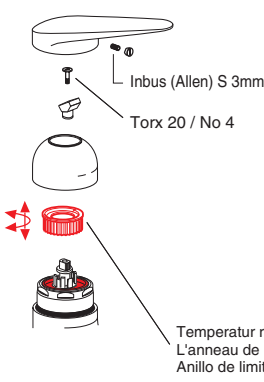

- KWC ORCINO**
- KWC DOMO**
- KWC VITA-UNO**
- KWC VITA-DUO**
- KWC TOPLINE**
- KWC LUNA**
- KWC NOVA**

Max. temperature range
Plage de température max.
Gama de temperaturas máx.

Reduced temperature range
Plage de température réduite
Gama de temperaturas reducidas

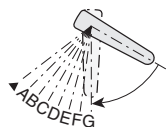
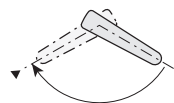
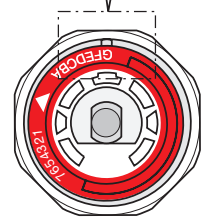
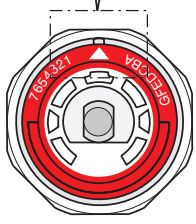
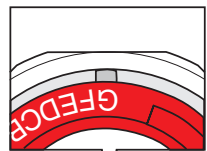
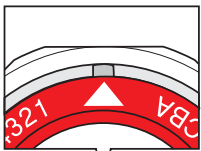

Arrow on groove
Flèche sur encroche
Flecha en la hendidura

Positions A - G
Position A - G
Posición A - G

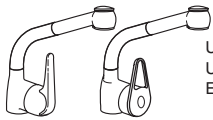

Use numbers 1-7 instead of letters!
Utiliser les chiffres 1-7 à la place des lettres!
En lugar de letras, utilizar cifras del 1-7!

Exchanging the control cartridge

Remplacement de la cartouche

Recambio del catucho de mando

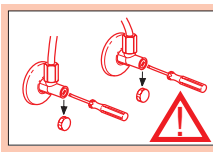

Turn off cold and hot water.
Fermer eau froide et chaude.
Interrumpir la salida de agua fría y caliente.

KWC ORCINO

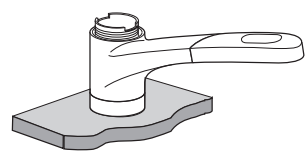
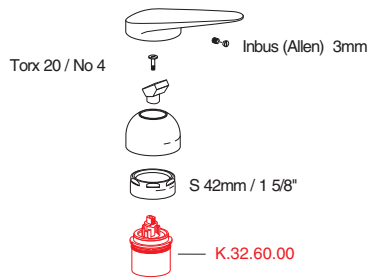

KWC TVITA-UNO

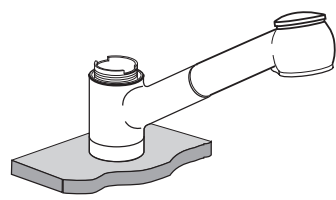
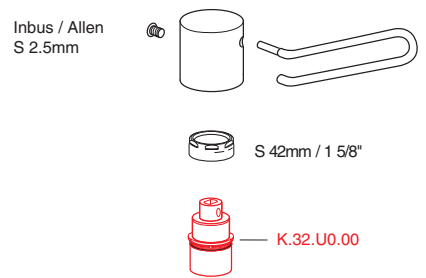

KWC DOMO

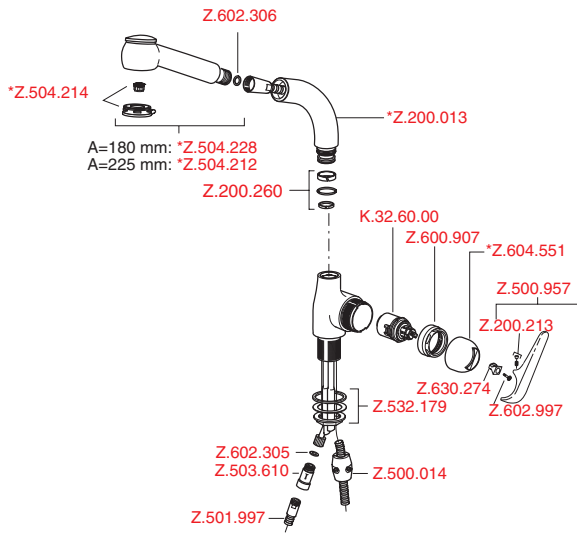

KWC TOPLINE

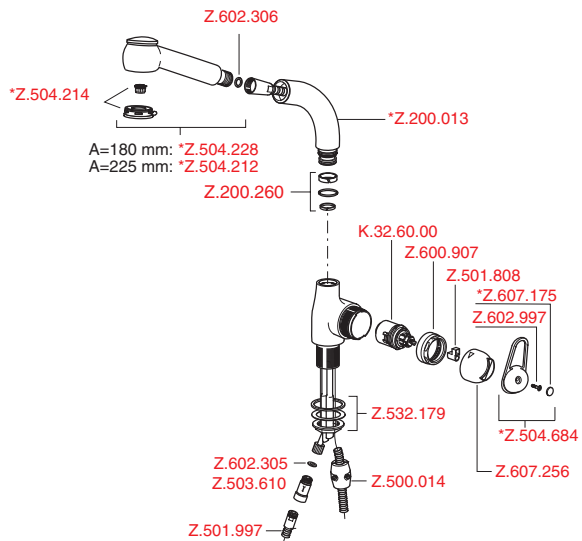

E * Please specify the color when placing your order.
F * Lors de la commande, veuillez indiquer le couleur, s.v.p.
Sp * Rogamos indique el color al hacer el pedido.

Spare parts

Pièces de rechange

Repuestos

KWC ORCINO

KWC DOMO

KWC VITA-UNO

KWC VITA-DUO

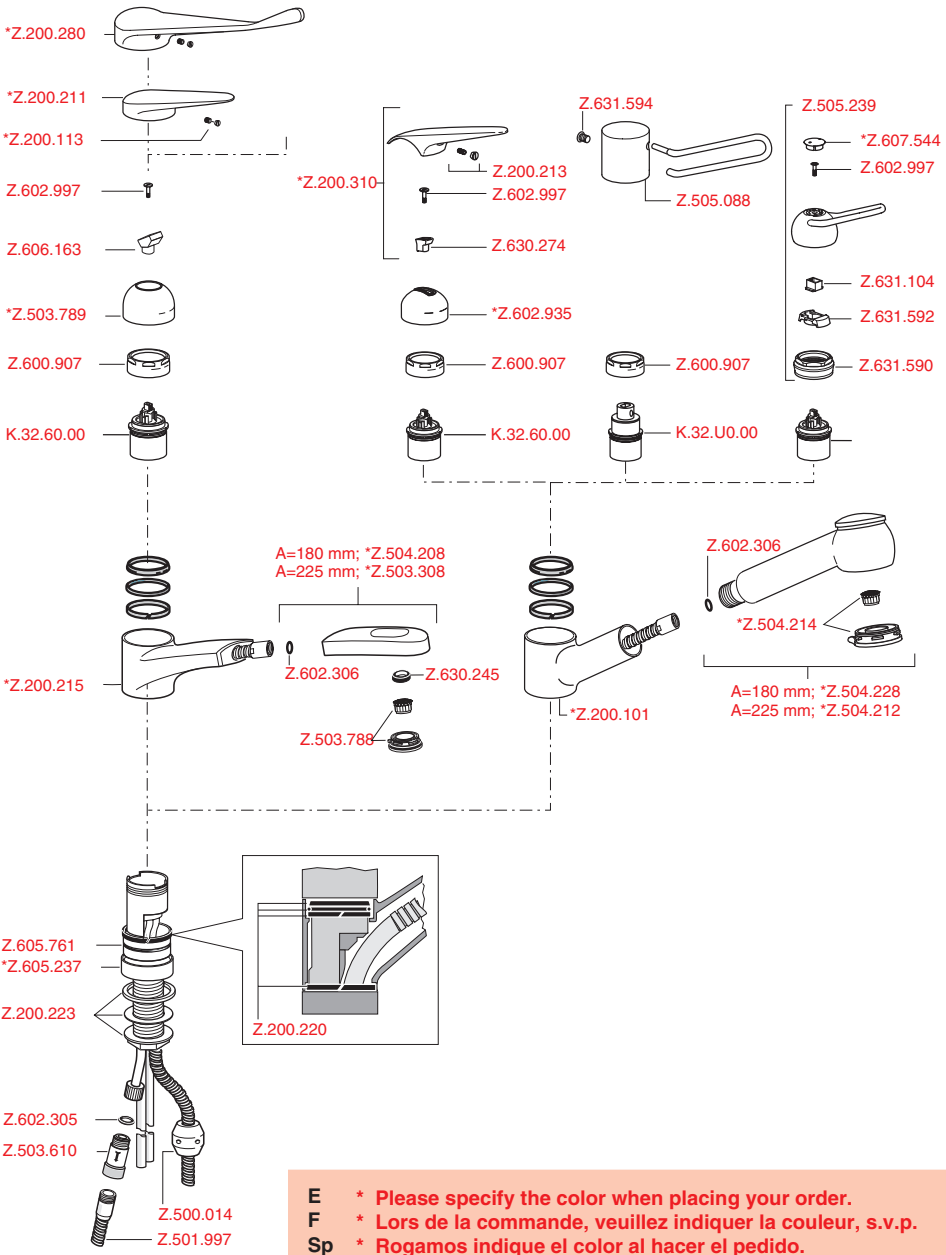

E * Please specify the color when placing your order.
F * Lors de la commande, veuillez indiquer la couleur, s.v.p.
Sp * Rogamos indique el color al hacer el pedido.

Spare parts
Pièces de rechange
Repuestos

KWC NOVA

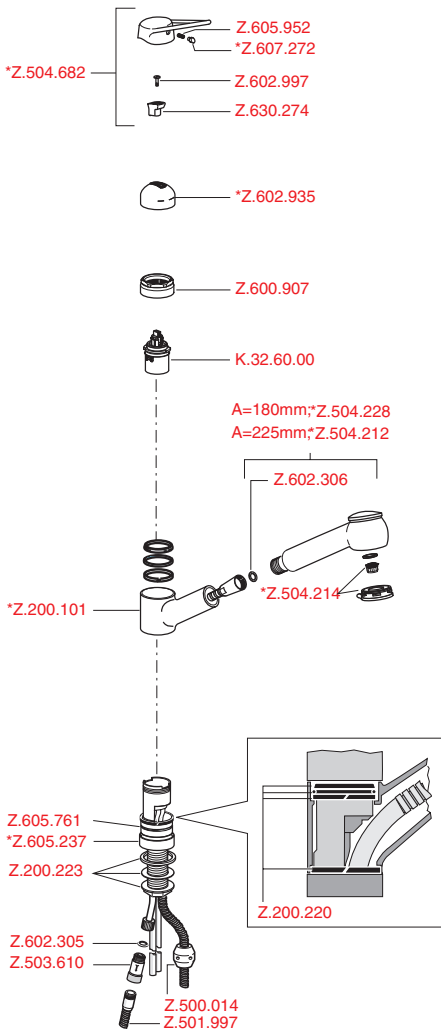

KWC LUNA

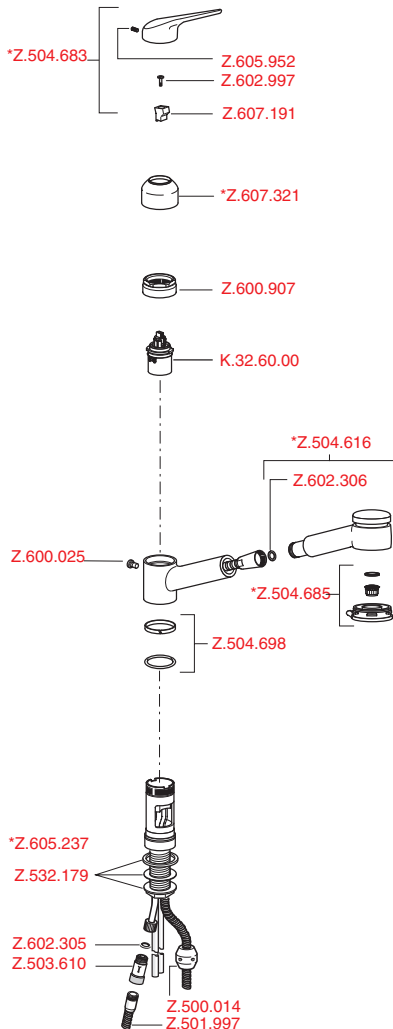

E * Please specify the color when placing your order.
F * Lors de la commande, veuillez indiquer la couleur, s.v.p.
Sp * Rogamos indique el color al hacer el pedido.

Instruction pour la maintenance des robinets et des accessoires**Instrucciones para el cuidado de griferías y accesorios****In General**

- Faucet surface must be of room temperature before cleaning (elevated temperature increases destruction of the surface).
- Cleaning instructions of the detergent manufacturer must be obeyed.

Maintenance

- Faucet must be dry-cleaned with soft cloth daily.
- Never use corrosive cleaners or cleaning pads.

Cleaning

- Dirt or calcareous deposits on faucet's surface must be removed with soft detergent or with soap water!
- Rinse will immediately with water (make sure no detergent remains on surface)
- Dry with soft cloth

Instructions principales pour le nettoyage

- Durant le nettoyage, la surface du robinet doit être froide (la chaleur accélère l'usure de la surface)!
- Nous vous prions de faire attention aux indications mentionnées sur les nettoyages!
- Assurez vous que les produits ne contiennent pas d'acides ou des substances corrosives.

L'entretien

- Le robinet doit être nettoyé chaque jour avec un chiffon mou.
- Evitez absolument l'usage des brillants pour métaux, éponges abrasives ou produits similaires!

Le nettoyage

- Enlevez salissures et dépôts calcaires de la surface du robinet seulement avec des produits qui ne sont pas agressifs!
- Immédiatement après le nettoyage, rincer bien les résidus des détergents avec de l'eau froid!
- Sécher avec un chiffon mou.

Avisos básicos de limpieza:

- Cuando se procede a limpiar la grifería, su superficie debe estar fría (el calor acelera la destrucción de la superficie)!
- Respetar los avisos de limpieza del fabricante del detergente!

Cuidado:

- Secar la grifería frotando diariamente con un paño blando!
- Evite, imprescindiblemente, detergentes y esponjas de limpieza raspantes!

Limpieza:

- Quitar las manchas de suciedad o cal en la superficie de la grifería sólo con un detergente poco agresivo!
- Inmediatamente después de la limpieza eliminar, enjuagando con agua fría, todos los residuos del detergente!
- Secar frotando con un paño blando.



E Damages of the faucets as a results of incorrect handling are excluded from the manufacturers warranty!

F Ces dommages survenus en raison d'un traitement inadéquat, des signes d'usure traitement inadéquat, naturels ou du grand utilisation, sont exclus de notre garantie.

Sp Daños, debidos a un tratamiento inadecuado, son excluidos de la nuestra garantía.